

Instructions d'installation des appareils Fusion™ MS-UD/AV650/750

Informations importantes relatives à la sécurité

⚠ AVERTISSEMENT

Le non-respect de ces avertissements et de ces mises en garde est susceptible de provoquer des blessures, d'endommager le bateau ou de dégrader les performances du produit.

Consultez le guide *Informations importantes sur le produit et la sécurité* inclus dans l'emballage du produit pour prendre connaissance des avertissements et autres informations importantes sur le produit.

Cet appareil doit être installé conformément à ces instructions.

Déconnectez l'alimentation du bateau avant de commencer à installer ce produit.

Avant d'alimenter ce produit en électricité, vérifiez que la mise à la terre est correcte et qu'elle respecte les instructions de ce guide.

⚠ ATTENTION

Portez toujours des lunettes de protection, un équipement antibruit et un masque anti-poussière lorsque vous percez, coupez ou poncez.

AVIS

Lorsque vous percez ou coupez, commencez toujours par vérifier la nature de la face opposée de l'élément.

Lisez toutes les instructions d'installation avant de commencer l'installation. Si vous rencontrez des difficultés durant l'installation, contactez le service d'assistance produit de Fusion.

Contenu de l'emballage

- Deux plaques de montage
- Kit de montage
 - Quatre vis autoperceuses de jauge 8
 - Quatre vis mécaniques M4
- Faisceaux de câbles d'alimentation et de haut-parleur
- Répartiteur RCA
- Câble micro-USB à USB (modèles UD uniquement)
- Câble Lightning™ à USB (modèles UD uniquement)
- Apple® Câble 30 broches à USB (modèles UD uniquement)
- Télécommande (modèles AV uniquement)
- Deux piles AAA (modèles AV uniquement)

Outils requis

- Tournevis cruciforme
- Perceuse électrique
- Foret (la taille varie en fonction du matériel de montage et des vis utilisées)
- Foreuse rotative ou scie sauteuse
- Mastic d'étanchéité (facultatif)

Considérations relatives au montage

- La chaîne stéréo doit être installée à un emplacement avec suffisamment d'espace pour ouvrir la trappe, tel qu'illustré sur le modèle.

- L'emplacement d'installation doit permettre une circulation de l'air suffisante derrière la chaîne stéréo afin d'évacuer la chaleur.
- La chaîne stéréo doit être installée à 45° maximum à partir du plan horizontal.

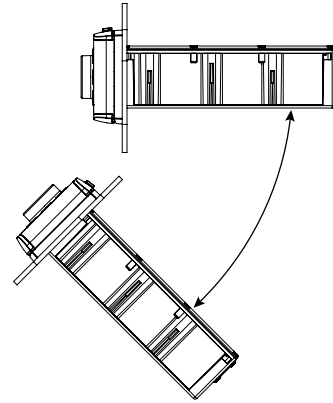

- Le câble doit être équipé d'une boucle d'égouttement pour permettre à l'eau de s'écouler du câble et d'éviter d'endommager la stéréo.
- Si vous souhaitez monter la chaîne stéréo à l'extérieur du bateau, elle doit être installée à un emplacement situé bien au-dessus de la ligne de flottaison pour ne pas être immergée.
- Si vous souhaitez monter la chaîne stéréo à l'extérieur du bateau, elle doit être installée à un emplacement éloigné des quais et autres équipements.
- Pour éviter des interférences avec un compas magnétique, la chaîne stéréo doit être installée à au moins 15 cm (5.9 in.) de distance d'un compas.

Installation de la chaîne stéréo

AVIS

Faites attention lorsque vous percez le trou pour encastrer la chaîne stéréo. Le dégagement entre le boîtier et les trous de fixation est très réduit et en perceant un trou trop grand, vous risquez de compromettre la stabilité de la chaîne stéréo après son installation.

Avant d'installer la chaîne stéréo, vous devez choisir un emplacement adapté, en suivant les recommandations précédentes.

- 1 Découpez le modèle et assurez-vous que la chaîne stéréo s'adapte à l'emplacement choisi.
- 2 Fixez le modèle sur l'emplacement choisi.
- 3 A l'aide d'un foret adapté à la surface de montage, percez le trou à l'intérieur du coin de la ligne pointillée dessinée sur le modèle pour préparer la surface de montage à la découpe.
- 4 A l'aide d'une scie sauteuse ou d'une foreuse rotative, découpez la surface de montage le long de la ligne pointillée du modèle.
- 5 Si besoin, retirez le pare-soleil de la chaîne stéréo.
- 6 Placez la chaîne stéréo dans la découpe pour vérifier l'ajustement.
- 7 Au besoin, utilisez une lime et du papier de verre pour affiner le contour de la découpe.
- 8 Lorsque la chaîne stéréo est bien ajustée au contour, assurez-vous que les trous de montage sur la chaîne stéréo s'alignent sur les trous d'implantation du modèle.
- 9 Si les trous de montage sur la chaîne stéréo ne sont pas alignés, repérez les nouveaux emplacements des trous d'implantation.

- 10** Percez les trous d'implantation à l'aide d'un foret de taille adaptée à la surface de montage.
- 11** Retirez le modèle de la surface de montage.
- 12** Connectez les faisceaux de câbles et les fils entre eux, en respectant bien la polarité.
- 13** Placez le joint de montage au dos de la chaîne stéréo ①.

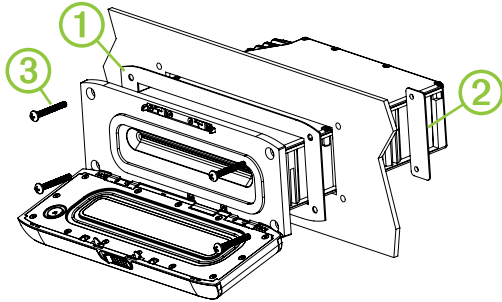

- 14** Si besoin, placez les platines ② derrière le tableau de bord.
- 15** Placez la chaîne stéréo dans la découpe.
- 16** Fixez la chaîne stéréo à la surface de montage à l'aide des vis fournies ③.
- 17** Si besoin, attachez l'arrière de la chaîne stéréo à l'aide d'une sangle ou d'un support de soutien (non fourni).

Considérations relatives à la connexion

La chaîne stéréo doit être reliée à une source d'alimentation, à des haut-parleurs et des sources d'entrée multimédia pour fonctionner correctement. Réfléchissez attentivement à la mise en place de la chaîne stéréo, des haut-parleurs et des sources d'entrée avant d'effectuer tout branchement.

Identification des fils du faisceau de câbles d'alimentation et de haut-parleur

Fonction du fil	Couleur du fil	Remarques
Alimentation (+)	Jaune	Doit être connecté à une source d'alimentation 12 V c.c. constante capable de fournir 15 A. Pour tous les câblages de 12 V c.c., un fusible de 15 A doit être posé à l'extrémité de la source d'alimentation de votre câble.
Terre (-)	Noir	Doit être connecté à la borne négative avant d'être connecté au fil jaune. Tous les accessoires connectés à la chaîne stéréo doivent partager le même emplacement de prise de terre.
Allumage	Rouge	Doit être connecté à une connexion de 12 V c.c. commutée séparée, comme un bus d'allumage, pour allumer et éteindre la chaîne stéréo. Si vous n'utilisez pas une connexion commutée de 12 V c.c., vous devez la connecter à la même source que le fil jaune (d'alimentation).
Mise sous tension de l'ampli	Bleu	Connecté uniquement quand un ampli externe en option est utilisé.
Désactivation du son du téléphone	Marron	Connecté à la terre, et lors d'un appel entrant sur un téléphone portable avec kit mains libres, désactive le son ou bascule l'entrée sur AUX IN 2. Peut être configuré à partir du menu des paramètres.

Fonction du fil	Couleur du fil	Remarques
Atténuation de l'éclairage	Orange	Peut être connecté au fil d'éclairage du bateau pour atténuer la luminosité de l'écran de la chaîne stéréo lorsque l'éclairage est allumé. Doit être connecté à une jauge de câble correcte pour le fusible alimentant le circuit auquel il est connecté.
Haut-parleurs, zone 1 gauche (+)	Blanc	
Haut-parleurs, zone 1 gauche (-)	Blanc/noir	
Haut-parleurs, zone 1 droite (+)	Gris	
Haut-parleurs, zone 1 droite (-)	Gris/noir	
Haut-parleurs, zone 2 gauche (+)	Vert	
Haut-parleurs, zone 2 gauche (-)	Vert/noir	
Haut-parleurs, zone 2 droite (+)	Violet	
Haut-parleurs, zone 2 droite (-)	Violet/noir	

Faisceaux de câbles

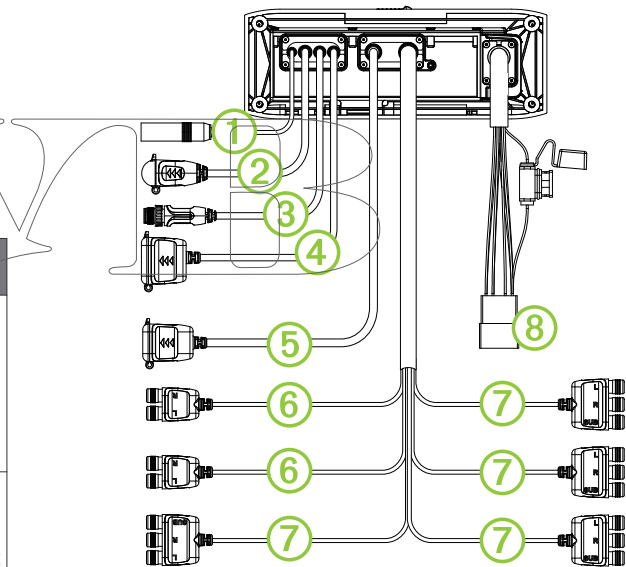

①	Antenna	Connecteur pour antenne standard de type Motorola
②	ACCESSORY	Connecteur SiriusXM®
③	WIRED REMOTE NMEA 2000	Connecter à un réseau NMEA 2000® ou un réseau déporté câblé Fusion
④	USB	Standard industriel USB-A
⑤	Varie en fonction du modèle	HDMI® et Ethernet : modèles 750 Composite et component : modèles 650
⑥	AUX IN 1, AUX IN 2	Entrées ligne stéréo RCA rouges et blanches pour CD, DVD, MP3 et autres sources
⑦	Prises de zone	Sorties ligne pour haut-parleurs et amplis de caisson de basse. Les modèles 650 ont trois zones. Les modèles 750 ont quatre zones.
⑧	Faisceau de câbles d'alimentation et de haut-parleur	Voir Identification des fils du faisceau de câbles d'alimentation et de haut-parleur

Raccordement à l'alimentation

Lorsque vous reliez la chaîne stéréo à l'alimentation, vous devez connecter les deux fils de l'alimentation. Le fil d'alimentation jaune doit être directement connecté à la batterie, ou à l'aide d'un sectionneur de 15 A. Cela permet d'alimenter la chaîne stéréo et de fournir une alimentation de secours pour compenser les creux de tension. Le fil de signal rouge doit être connecté à la même batterie via le commutateur d'allumage ou un autre commutateur manuel pour allumer et éteindre la chaîne stéréo.

Si vous n'acheminez pas le fil rouge vers le commutateur d'allumage ou un autre commutateur manuel, vous pouvez connecter le fil jaune au fil rouge et les relier à la borne positive (+) de la batterie. Vous devez mettre un fusible sur le fil rouge.

Si vous avez besoin d'une rallonge pour l'alimentation (jaune) et la mise à la terre (noir), utilisez un fil 2,08 mm² (14 AWG). Pour des rallonges supérieures à 1 m (3 pieds), utilisez un fil 3,31 mm² (12 AWG).

Si vous avez besoin d'une rallonge pour le fil de signal rouge, utilisez un fil 0,33 mm² (22 AWG).

1 Acheminez les fils d'alimentation jaune **①** et de mise à la terre noir **②** jusqu'à la batterie et la fiche du faisceau de câbles jusqu'à la chaîne stéréo.

Ne connectez pas le faisceau de câbles à la chaîne stéréo tant que toutes les connexions de fils dénudés n'ont pas été faites.

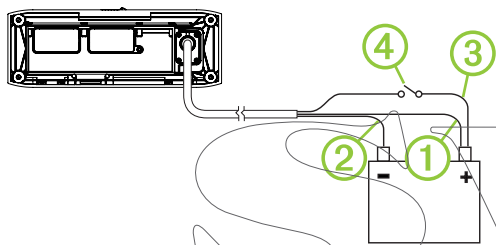

2 Connectez le fil noir à la borne négative (-) de la batterie.

3 Sélectionnez une option :

- Connectez le fil jaune à la borne positive (+) de la batterie et acheminez le fil de signal rouge **③** vers le commutateur d'allumage ou un autre commutateur manuel **④**.
- Connectez le fil jaune au fil rouge puis reliez-les à la borne positive (+) de la batterie.

Zones de haut-parleurs

Vous pouvez regrouper les haut-parleurs d'une zone dans des « zones de haut-parleurs ». Ensuite, vous pourrez commander le volume de chaque zone spécifique. Par exemple, vous pouvez baisser le son dans la cabine et l'augmenter sur le pont.

Vous pouvez configurer la balance, la limite de volume, le niveau du caisson de basse et le nom de chaque zone disponible. Vous pouvez connecter en parallèle deux paires de haut-parleurs maximum par zone, afin d'augmenter la sortie de l'ampli.

Considérations relatives à la connexion de l'ampli du caisson de basse

Cette chaîne stéréo accepte la sortie vers un caisson de basse alimenté depuis toutes les sorties de zone.

Le port du caisson de basse sur la chaîne stéréo sort un signal de niveau ligne mono. Le niveau audio de sortie du port est lié à la zone.

- Il est recommandé de relier les connecteurs au répartiteur fourni.
- Vous avez besoin d'un répartiteur pour chaque zone. Un seul répartiteur est inclus.

Considérations relatives à la connexion de l'ampli du haut-parleur

En plus des deux zones de haut-parleur stéréo disponibles via le faisceau de câbles, cette chaîne stéréo peut être connectée à plusieurs amplis à travers des connexions de zone.

- Le fil bleu du faisceau de câbles doit être connecté à l'ampli pour fournir un signal de sorte à allumer l'ampli avec la chaîne stéréo. Si vous avez besoin d'une rallonge pour le fil de signal bleu, utilisez un fil 0,33 mm² (22 AWG).
- La sortie audio est une sortie de niveau ligne stéréo sur un câble RCA standard.

Connexions courantes vers la chaîne stéréo

Il est possible de connecter une vaste sélection d'entrées et de sorties média à la chaîne stéréo, selon son modèle et les appareils que vous souhaitez connecter.

Pour vous aider à distinguer les types de connexions, un code couleur figure sur les connecteurs. Par exemple, votre téléviseur possède sûrement un connecteur HDMI. Connectez le câble HDMI au connecteur HDMI de la chaîne stéréo. Ce tableau regroupe les connexions possibles entre certains appareils et la chaîne stéréo (liste non exhaustive).

REMARQUE : la disponibilité des connecteurs dépend du modèle de chaîne stéréo.

Entrée	Connexions de la chaîne stéréo
Antenne radio FM/AM*	Connecteur pour antenne
Récepteur SiriusXM Connect	ACCESSORY
Appareil USB	Connecteur USB ou station intégrée (modèles UD)
Téléviseur avec connecteur vidéo composite et sorties ligne audio RCA	Jaune vers COMPOSITE VIDEO (MS-650AV uniquement) Sorties ligne RCA du téléviseur vers les connecteurs AUX IN 1 ou AUX IN 2
Téléviseur avec connecteurs COMPONENT et sorties ligne audio RCA	Trois connecteurs vidéo COMPONENT vers les connecteurs correspondants sur la chaîne stéréo (MS-650AV uniquement) Sorties ligne RCA du téléviseur vers les connecteurs AUX IN 1 ou AUX IN 2
Téléviseur avec connecteur HDMI	HDMI (MS-750AV uniquement)

* Il est recommandé d'utiliser une antenne marine AM/FM reliée à la terre sur les embarcations avec coque en métal. Utilisez une antenne marine AM/FM non reliée à la terre sur les autres embarcations.

Canal de retour audio (ARC)

La fonction Canal de retour audio (ARC) vous permet de lire le son du téléviseur sur les haut-parleurs de la chaîne-hifi stéréo.

Avec cette fonction, nul besoin de connecter un câble audio distinct depuis la prise HDMI du téléviseur à la chaîne stéréo. En général, sur les téléviseurs dépourvus de fonction ARC, pour lire le son du téléviseur sur les haut-parleurs de la chaîne-hifi stéréo, vous avez besoin d'un câble distinct. Avec la fonction ARC, le câble HDMI envoie le son du téléviseur sur la chaîne stéréo.

Les câbles HDMI version 1.4 prennent en charge la fonction ARC. Lorsque vous définissez l'installation de votre chaîne stéréo, vérifiez si vos appareils prennent en charge la fonction ARC. Sur la plupart des appareils prenant en charge cette fonction, une étiquette ARC est placée sur la prise HDMI compatible ARC.

REMARQUE : le Fusion MS-AV750 prend en charge la fonction ARC.

Schéma de câblage d'un système à une zone

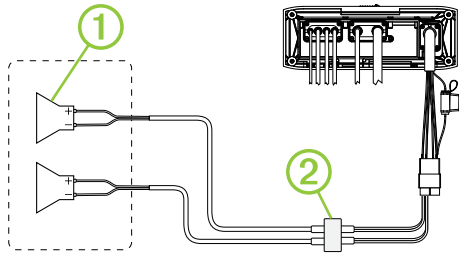

①	Haut-parleurs
②	Connexion étanche

Schéma de câblage d'un système à trois zones

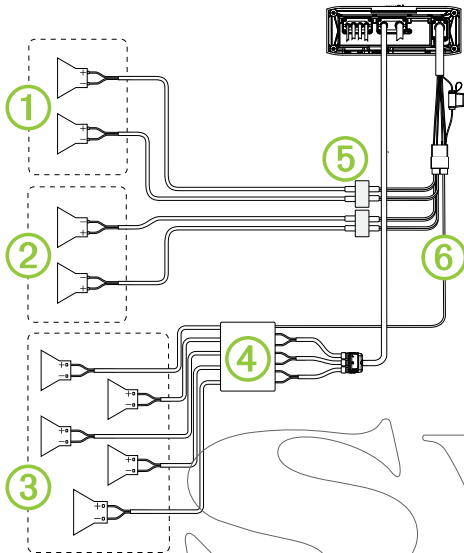

①	Haut-parleurs de la zone 1, alimentés par un ampli de classe D en stéréo
②	Haut-parleurs de la zone 2, alimentés par un ampli de classe D en stéréo
③	Sortie ligne de la zone 3, nécessitant un ampli externe
④	Ampli 5 canaux
⑤	Connexions étanches
⑥	Télécommande activée

Schéma de câblage du système NMEA 2000

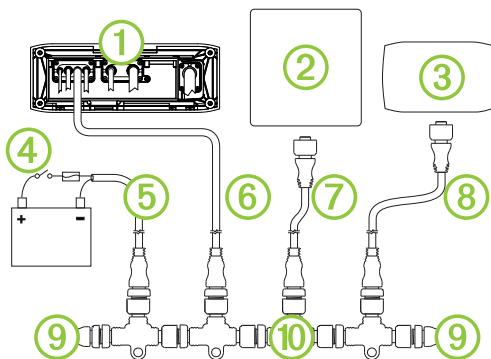

①	Chaîne stéréo
②	Ecran multifonction de traceur pris en charge
③	Télécommande filaire Fusion, comme la NRX200i
④	Commutateur en ligne
⑤	Câble d'alimentation NMEA 2000

⑥	Câble NMEA 2000 provenant de la chaîne stéréo Peut être utilisé avec une rallonge de 2 m (6 pi) maximum à l'aide d'un câble NMEA 2000.
⑦	Câble de dérivation NMEA 2000 provenant de l'écran multifonction
⑧	Câble de dérivation NMEA 2000 provenant de la télécommande filaire
⑨	Borne ou câble de dorsale NMEA 2000
⑩	Connecteur en T NMEA 2000

Informations de la chaîne stéréo

Caractéristiques techniques

Généralités	
Poids	0,88 kg (1,96 lb.)
Résistance à l'eau	IPX5
Plage de températures de fonctionnement	De -5 à 50 °C (de 23 à 122 °F)
Plage de températures de stockage	De -20 à 70 °C (de -4 à 158 °F)
Tension d'entrée	De 10,8 à 16 V c.c.
LEN NMEA 2000	1 (50 mA)
Distance de sécurité du compas	15 cm (5.9 in.)

Ampli de classe D à bord

Puissance musicale en sortie par canal	70 W max. x 4 à 2 ohms
Puissance musicale en sortie totale	280 W max.
Courant (veille avec contact éteint)	< 3 mA
Courant (max.)	15 A
Courant (son désactivé)	< 900 mA

Récepteur radio	Europe et Australasie	Etats-Unis	Japon
Gamme de fréquences radio FM	87.5–108 MHz	87.5–107.9 MHz	70–90 MHz
Palier de fréquences FM	50 kHz	200 kHz	50 kHz
Gamme de fréquences radio AM	522–1620 MHz	530–1710 MHz	522–1620 MHz
Palier de fréquences AM	9 kHz	10 kHz	9 kHz

Compatibilité avec les lecteurs audio

Si vous disposez d'un modèle UD, vous pouvez utiliser les câbles d'adaptateur fournis pour connecter les principaux lecteurs audio du marché à la station d'accueil interne. Si vous disposez d'un modèle AV, vous pouvez utiliser les câbles USB fournis avec votre lecteur audio pour le connecter à la chaîne stéréo.

Seuls les lecteurs audio dont les ports sont placés en bas et non sur les côtés sont compatibles avec la station d'accueil. Les lecteurs audio dont le format dépasse les 144 × 71 × 13 mm (5,67 × 2,80 × 0,52 po) ne peuvent pas être installés dans la station d'accueil.

Connecteur du câble dans la station	Périphériques
Connecteur micro-USB	Lecteurs audio pris en charge. Voir www.fusionentertainment.com .
Apple Connecteur Apple à 30 broches	Apple iPhone® 4s, iPhone 4, iPhone 3G et iPhone 3GS. iPod touch® (de la 2e à la 4e génération), iPod classic® et iPod nano® (de la 4e à la 6e génération).
Connecteur Apple Lightning	Apple iPhone 6, iPhone 5s, iPhone 5c et iPhone 5. iPod touch (5e génération) et iPod nano (7e génération).

Enregistrement de votre Fusion MS-UD/AV650/750

Aidez-nous à mieux vous servir en remplissant dès aujourd'hui notre formulaire d'enregistrement en ligne.

- Rendez-vous sur le site www.fusionentertainment.com.
- Conservez en lieu sûr l'original de la facture ou une photocopie.

Vous pouvez directement connecter une clé USB FAT32- ou NTFS au port USB.

Croquis sur les dimensions de la chaîne stéré

Dimensions (haut)

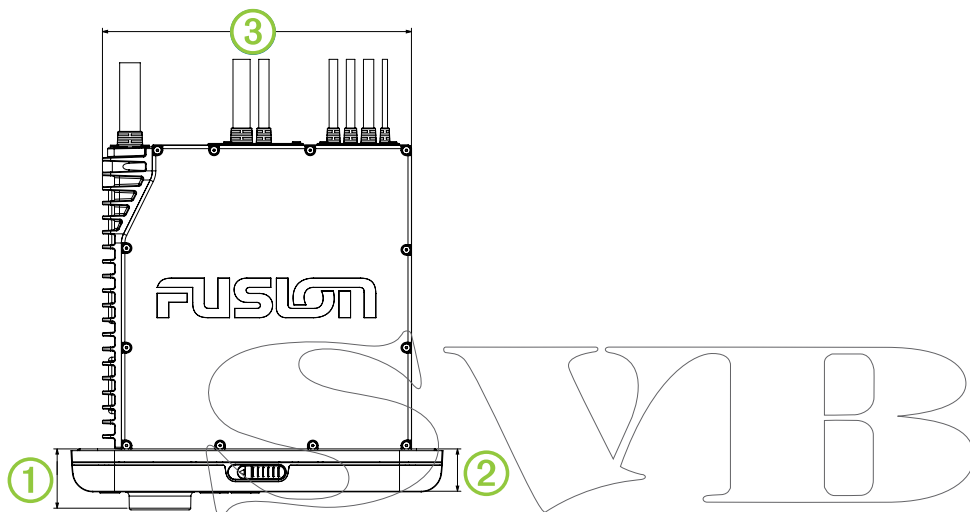

①	35 mm (1,367 po)
②	25 mm (0,97 po)
③	180 mm (7,08 po)

Dimensions (façade)

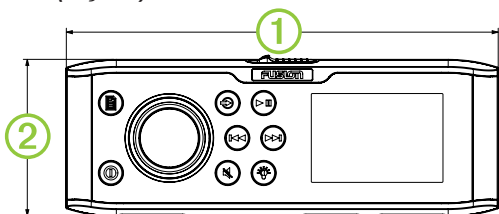

①	216 mm (8,50 po)
②	78 mm (3,08 po)

Dimensions (côtés)

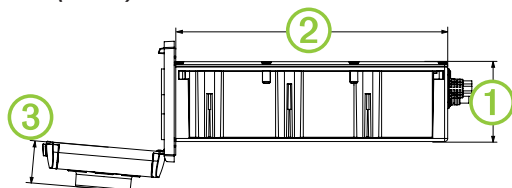

①	52 mm (1,37 po)
②	177 mm (6,97 po)
③	28 mm (1,08 po)

SWIB

Garmin®, le logo Garmin et le logo Fusion™ sont des marques commerciales de Garmin Ltd. ou de ses filiales, déposées aux Etats-Unis et dans d'autres pays. Fusion, FUSION-Link™ et UNI-Dock™ sont des marques commerciales de Garmin Ltd. ou de ses filiales. Elles ne peuvent être utilisées sans l'autorisation expresse de Garmin.

Apple®, le logo Apple, iPod®, iPod touch®, iPod classic®, iPod nano®, iPhone® et Lightning™ sont des marques commerciales d'Apple Inc., aux Etats-Unis et dans d'autres pays. La marque et les logos Bluetooth® sont la propriété de Bluetooth SIG, Inc., et leur utilisation par Garmin est soumise à une licence. HDMI® est une marque déposée de HDMI Licensing, LLC. NMEA 2000® et le logo NMEA 2000 sont des marques déposées de la National Maritime Electronics Association. Pandora® et les visuels de marque Pandora sont des marques commerciales ou déposées de Pandora Media, Inc. utilisées sous autorisation. SiriusXM® et tous les logos et marques associés sont des marques commerciales de SiriusXM Radio Inc. Les autres marques et noms commerciaux sont la propriété de leurs détenteurs respectifs.

Conçu pour l'iPhone 6 Plus, l'iPhone 6, l'iPhone 5s, l'iPhone 5c, l'iPhone 4s, l'iPhone 4, l'iPhone 3G, l'iPhone 3GS, l'iPod touch (de la 2e à la 5e génération), l'iPod classic et l'iPod nano (de la 4e à la 7e génération).

« Conçu pour l'iPod et l'iPhone » signifie qu'un accessoire électronique a été spécialement conçu pour être connecté respectivement à un iPod ou un iPhone, et que le développeur certifie que l'accessoire répond aux normes de performances Apple. La société Apple ne peut être tenue responsable du fonctionnement de l'appareil ni de sa conformité avec les normes de sécurité et les réglementations. Veuillez noter que l'utilisation de cet accessoire avec un iPhone peut dégrader les performances sans fil.



© 2014 Garmin Ltd. ou ses filiales

www.garmin.com/support