

GIROUETTE
ANÉMOMÈTRE
À ULTRASONS

LCJ CAPTEURS

MANUEL D'UTILISATION

CV7

CV7 Standard
CV7-V
CV7-C
CV7SF



LCJ CAPTEURS
29 Allée des Cinq Continents
ZA le Chêne Ferré
44120 VERTOU – France
Tél : 33(0)2 40 05 08 55
Email : info@lcjcapteurs.com
www.lcjcapteurs.com
SIRET : 42493307500022 / RCS Nantes
TVA : FR17424933075

 EN 55022 EN55024

SOMMAIRE :

1	INFORMATIONS GÉNÉRALES ET PRECAUTIONS D'INSTALLATION	4
1.1	RÈGLES GÉNÉRALES	4
1.2	ENTRETIEN ET RÉPARATION	4
1.3	ÉLIMINATION	4
1.4	USAGE DE CE MANUEL	4
1.5	VALIDITÉ DE CE MANUEL	4
1.6	LIMITES DE GARANTIE	4
1.7	RESPONSABILITÉ	4
2	INSTALLATION D'UN CAPTEUR DE VENT CV7	5
2.1	SYNOPTIQUE D'INSTALLATION	5
2.2	ALIGNEMENT DU CAPTEUR	5
2.3	CONNEXIONS	5
3	CV7 Standard	6
3.1	CONTENU DE LA LIVRAISON	6
3.2	ALIGNEMENT DU CAPTEUR	6
3.3	DIMENSIONS	6
4	CV7-V	7
4.1	CONTENU DE LA LIVRAISON	7
4.2	ALIGNEMENT DU CAPTEUR	7
4.3	DIMENSIONS	7
5	CV7-C	8
5.1	CONTENU DE LA LIVRAISON	8
5.2	ALIGNEMENT DU CAPTEUR	8
5.3	DIMENSIONS	8
6	WINDYPLUG	9
6.1	SYNOPTIQUE D'INSTALLATION	9
6.2	RECOMMANDATIONS	9
6.3	installation	9
6.4	CONNEXION AU CV7	9
6.5	SOURCE DE DONNÉES	9
7	OPTION CANBUS-RM	10
7.1	SYNOPTIQUE D'INSTALLATION	10
7.2	CONNEXIONS	10
7.3	INTERFACE	10
7.4	MISE EN SERVICE	10
7.5	SAISIE DES BUTÉES D'ANGLE ET DE L'AXE NEUTRE	10
7.6	ALIGNEMENT DE LA GIROUETTE	10
7.7	ÉTALONNAGE DU BAROMETRE	10
7.8	DIMENSIONS DE LA BOÎTE DEJONCTION CANBUS	10
8	OPTION STv3	11
8.1	SYNOPTIQUE D'INSTALLATION	11
8.2	CONNEXIONS	11
8.3	MISE EN SERVICE	11
8.4	DIMENSIONS	11
9	OPTION BGv2	11
9.1	SYNOPTIQUE D'INSTALLATION	11
9.2	CONNEXIONS	11
9.3	MISE EN SERVICE	11
9.4	DIMENSIONS	11

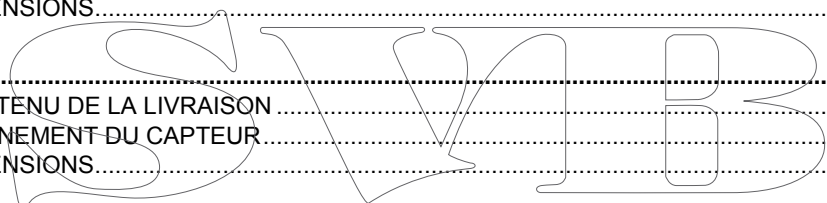

10	OPTION SIL (NEXUS NX2 et SILVA et FI30)	12
10.1	DIMENSIONS.....	12
11	OPTION BARO	12
11.1	DIMENSIONS.....	12
12	OPTION USB	13
12.1	CONNEXIONS	13
12.2	caractéristiques	13
13	MONTAGE SUR SUPPORTS	13
13.1	ADAPTATEUR 1"	13
13.2	MONTAGE AVEC ÉTRIER POUR SURFACE VERTICALE	13
14	CARACTERISTIQUES TECHNIQUES	14
15.2	NMEA2000 INTERFACES	15
15	ANNEXES	15
15.1	INTERFACES NMEA0183	15
15.2	GABARITS DE MONTAGE	16
16	CV7SF	18
16.1	CONTENU DE LA LIVRAISON	18
16.2	INSTALLATION.....	18
16.3	ALIGNEMENT DU CAPTEUR.....	18
16.4	CONNEXIONS.....	18
16.5	DIMENSIONS.....	18
17	CV7SF-USB	19
17.1	CONTENU DE LA LIVRAISON	19
17.2	INSTALLATION.....	19
17.3	ALIGNEMENT DU CAPTEUR.....	19
17.4	CONNEXION USB	19
17.5	DIMENSIONS.....	19

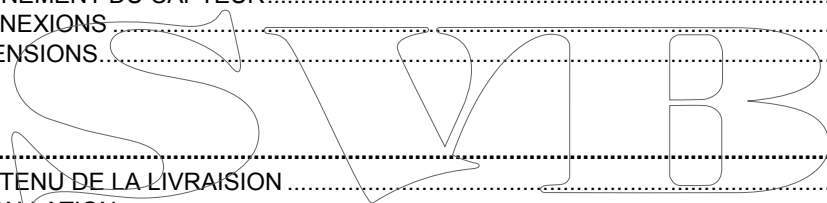

1 INFORMATIONS GÉNÉRALES ET PRECAUTIONS D'INSTALLATION

1.1 RÈGLES GÉNÉRALES

Les capteurs à ultrasons LCJ Capteurs sont des girouette-anémomètres étalonnés en usine.

Installez le capteur dans un endroit dégagé de toute perturbation du flux d'air. Déterminez un emplacement libre d'obstacles au vent, en général au sommet du mât.

Orientez l'étrier de fixation de telle sorte que le Nord du CV7 soit dirigé vers l'avant du navire.

Une meilleure précision de l'axe pourra être obtenue en utilisant la fonction d'alignement de la girouette disponible sur votre instrumentation. Le cas échéant, un logiciel de configuration LCJ Capteurs sur demande.

Le cas échéant, installez les boîtes d'interface dans un endroit sec et protégé.

Tirez le câble jusqu'à l'interface de l'instrumentation. Assurez-vous que le câble chemine à l'abri d'interférences (puissance de pilote, radio...) et coupez-le à la bonne longueur. Le câble peut être raccourci ou rallongé avec une connexion réalisée dans les règles de l'art.

Coupez le circuit d'alimentation avant de réaliser les câblages. Attendez d'avoir terminé l'installation avant de mettre le système sous tension.

Étamez légèrement les câbles avant de les connecter sur les bornes à vis.

Utilisez les accessoires de montage fournis et ne tentez pas de modifier l'appareil.

Ne peignez pas et n'utilisez aucun produit de traitement de surface sur l'appareil.

La garantie est caduque en cas de non-observation des instructions d'utilisation, de réparations ou d'intervention sans autorisation.

1.2 ENTRETIEN ET RÉPARATION

Les capteurs CV7 ne nécessitent aucun entretien particulier. Inspectez les connexions régulièrement et assurez-vous que les boîtes de jonctions sont sèches et à l'abri.

Si les pages vent de votre instrumentation n'affichent pas les données correctement, lisez le manuel du fabricant et vérifiez les connexions avant de contacter votre revendeur LCJ Capteurs.

1.3 ÉLIMINATION

Les équipements électroniques marquées du symbole de recyclage doivent être confiées à une agence de recyclage reconnue. Ils peuvent être retournés au fabricant avec accord. Ne mêlez pas les équipements électroniques aux ordures ménagères ou industrielles.



1.4 USAGE DE CE MANUEL

Ce manuel est un guide pour l'installation efficace et sûre, l'utilisation et l'entretien des capteurs de vent à ultrasons LCJ Capteurs de la gamme CV7. Il est indispensable de suivre scrupuleusement les instructions qu'il contient. Conservez ce manuel en lieu sûr !

1.5 VALIDITÉ DE CE MANUEL

Toutes les caractéristiques, réserves et instructions qui figurent dans ce manuel concernent les produits suivants :

Référence	Description
CV7	Capteur sonique CV7 standard
CV7-V	Capteur sonique CV7 / bras vertical
CV7-C	Capteur sonique CV7 ultra-rapide / bras vertical long carbone
CV7SF	Capteur sonique CV7 / sans fil / récepteur NMEA0183
CV7SF USB	Capteur sonique CV7 / sans fil / récepteur pour USB
WindyPlug	interface CV7 pour NMEA2000 (comprend un capteur barométrique)
Canbus-RM	interface CanBus pour mât tournant (NMEA2000)
Option ST	Interface pour Raymarine ST
Option BG	Interface pour B&G
Option baro	Boîte de jonction avec capteur baro
Option USB	Boîte de jonction avec connecteur USB
Support Vertical	Etrier pour l'installation sur une surface verticale
Adapt 1"	Adaptateur pour support standard 1" (type VHF ou GPS)

1.6 LIMITES DE GARANTIE

La garantie LCJ Capteurs contre les défauts de fabrication est de deux ans à compter de la date d'achat. Elle est limitée à la réparation et/ou au remplacement du produit. Elle ne couvre pas les frais de main-d'œuvre d'installation ou d'envoi des pièces défectueuses. Une preuve d'achat peut être réclamée lors de la demande d'application de la garantie qui doit être formulée par écrit. Une fois la garantie acceptée par LCJ Capteurs, l'utilisateur doit expédier le capteur à l'adresse des ateliers de LCJ Capteurs (Vertou, France). LCJ Capteurs garantit que les capteurs de vent soniques sont tous testés et étalonnés avant livraison. Des opérations non conformes aux instructions contenues dans ce manuel peuvent endommager les instruments ou altérer ses caractéristiques. Dans ces cas, la garantie devient caduque.

1.7 RESPONSABILITÉ

LCJ Capteurs n'accepte aucune responsabilité pour :

- Les dommages indirects consécutifs à l'utilisation d'un capteur CV7
- Les possibles erreurs de ce manuel et leurs conséquences

2 INSTALLATION D'UN CAPTEUR DE VENT CV7

2.1 SYNOPTIQUE D'INSTALLATION

Le capteur ici représenté est le CV7 Standard.
L'installation est identique pour les CV7-V et CV7-C

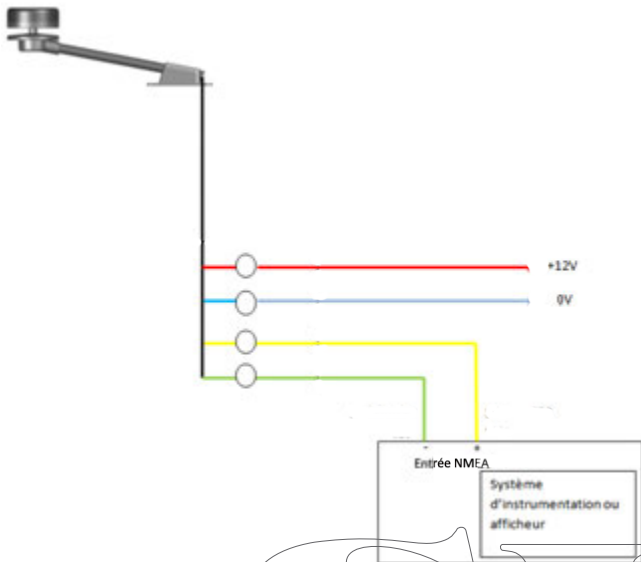

2.2 ALIGNEMENT DU CAPTEUR

Le capteur CV7 doit être installé de façon à ce que le repère « Nord » du capteur soit placé au nord pour une installation fixe à terre ou vers l'étrave pour une installation sur un bateau.

Cet alignement physique peut être affiné grâce au logiciel « configuration CV7 » disponible sur demande.

2.3 CONNEXIONS

Fil Rouge	+ Alimentation
Fil Bleu	- Alimentation
Fil Jaune	NMEA 0183 TX +
Fil Vert	NMEA 0183 TX -

Relier l'alimentation 12V (8 à 33 VDC).
Brancher les fils jaune et vert sur l'entrée NMEA de l'équipement récepteur.

3 CV7 Standard

3.1 CONTENU DE LA LIVRAISON

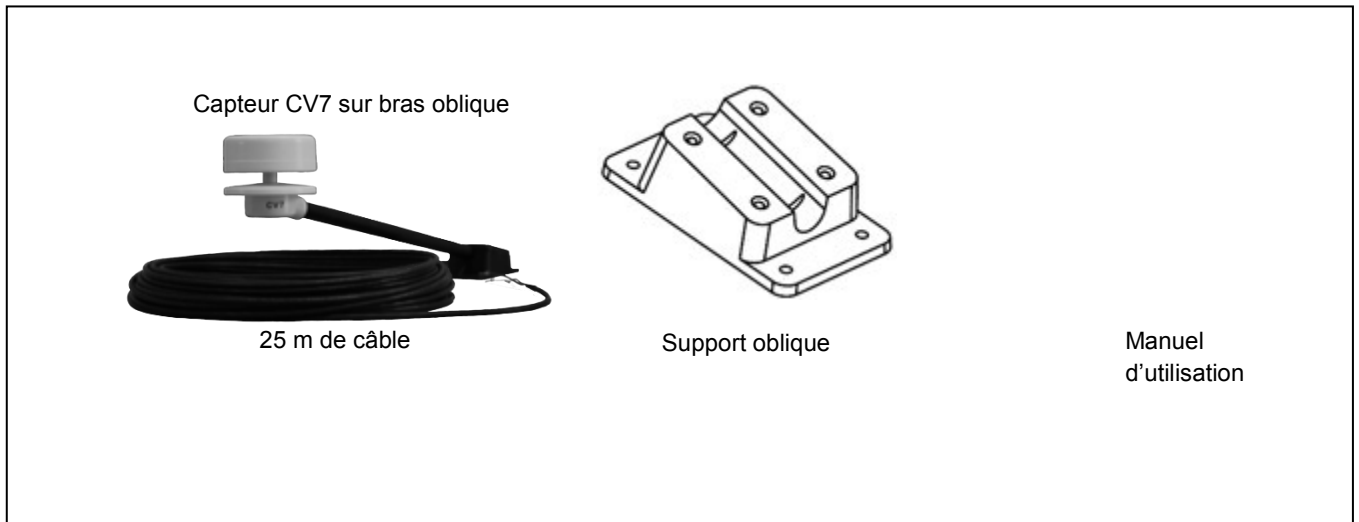

3.2 ALIGNEMENT DU CAPTEUR

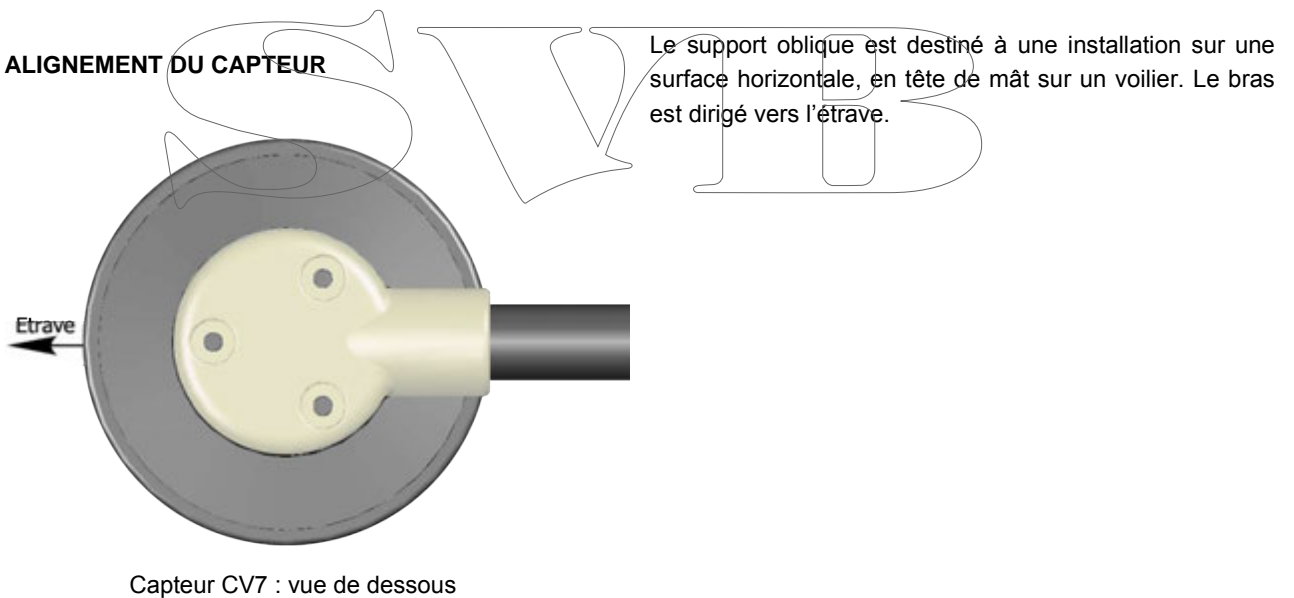

3.3 DIMENSIONS

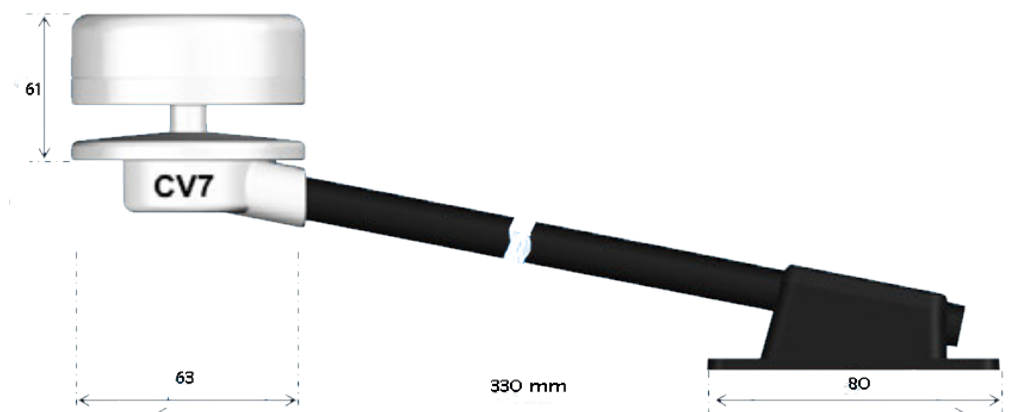

4 CV7-V

4.1 CONTENU DE LA LIVRAISON

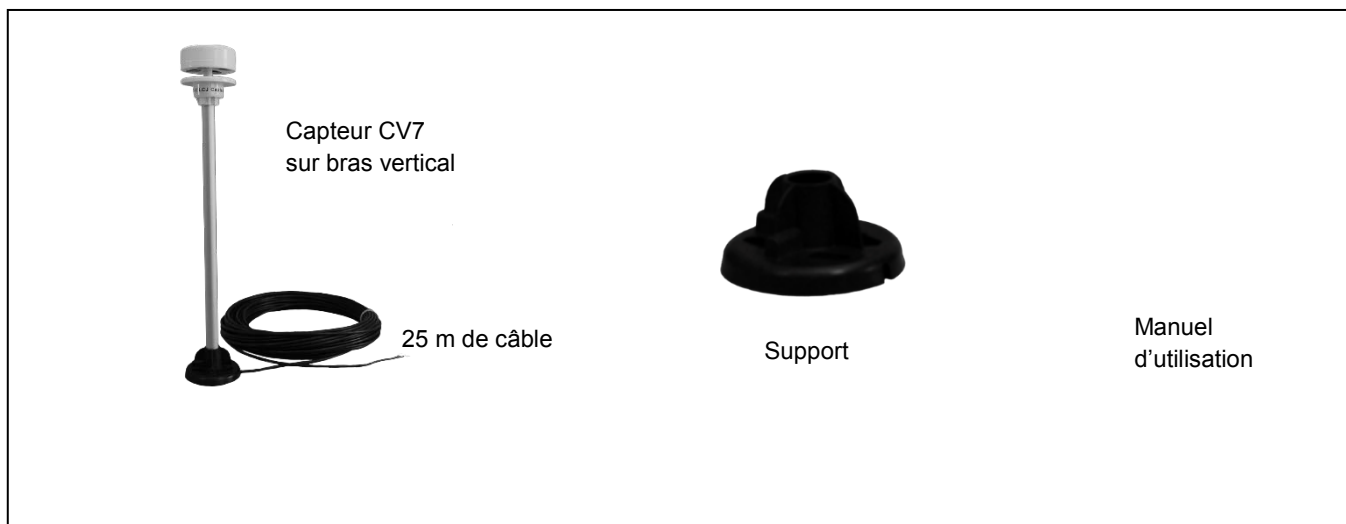

4.2 ALIGNEMENT DU CAPTEUR

Un repère sur le dessous du capteur indique son alignement. Le support vertical est destiné à une installation sur une surface horizontale, en tête de mât sur un voilier. Pour un montage sur le flan du mât, un support est disponible en option (voir section 13.2).

Pour un montage à terre, le repère doit être placé en direction du Nord géographique. Aidez-vous d'un compas et prenez la déclinaison en considération

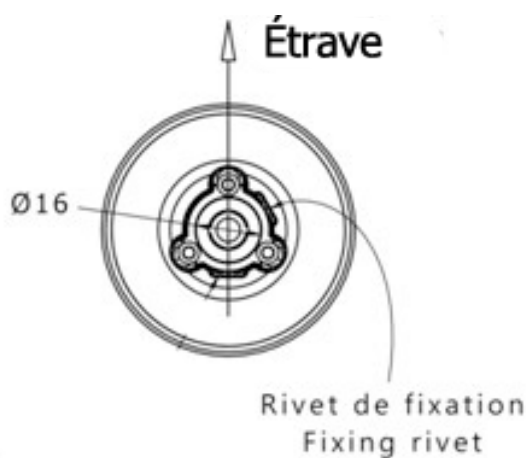

4.3 DIMENSIONS



5 CV7-C

5.1 CONTENU DE LA LIVRAISON

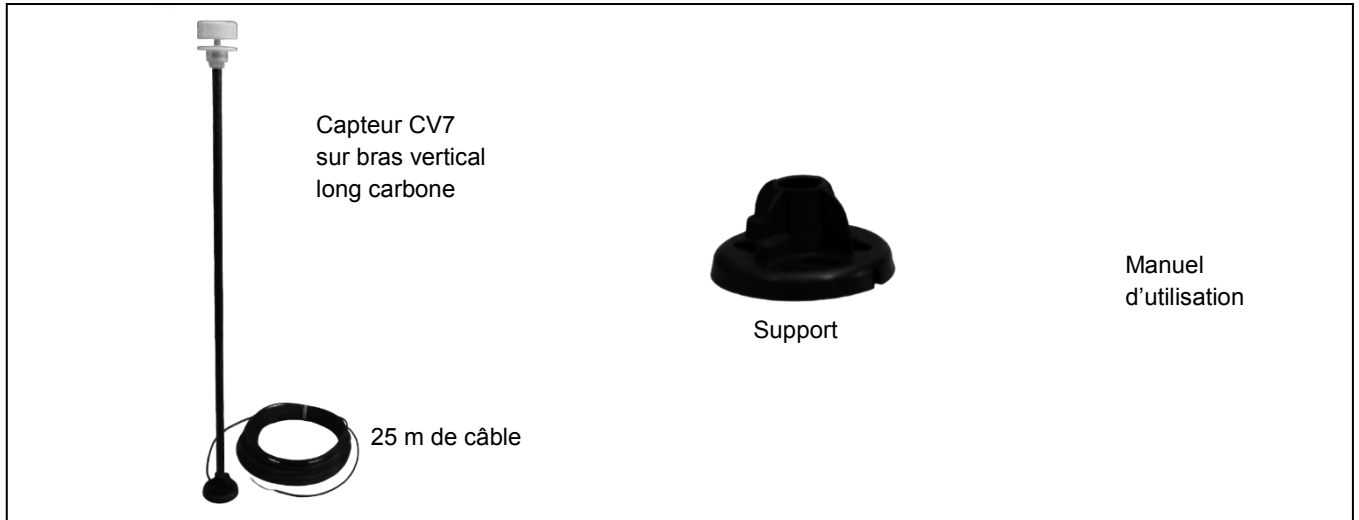

5.2 ALIGNEMENT DU CAPTEUR

Un repère sur le dessous du capteur indique son alignement. Le support vertical est destiné à une installation sur une surface horizontale, en tête de mât sur un voilier. Pour un montage sur le flan du mât, un support est disponible en option (voir section 13.2).

Pour un montage à terre, le repère doit être placé en direction du Nord géographique. Aidez-vous d'un compas et prenez la déclinaison en considération



5.3 DIMENSIONS

Poids : 200 gr (capteur + bras + support)

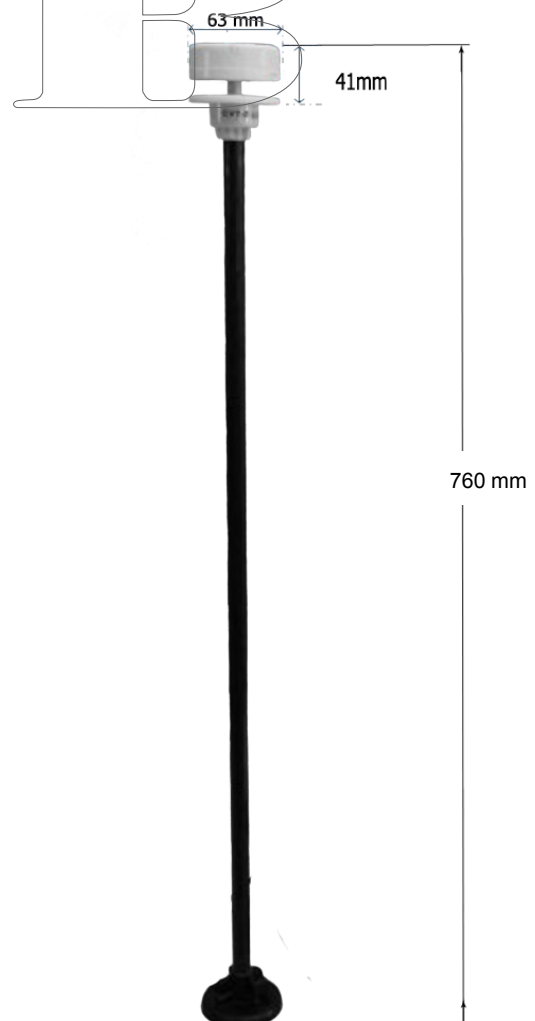

6 WINDYPLUG

6.1 SYNOPTIQUE D'INSTALLATION



L'option CanBus fonctionne avec tous les modèles de capteurs CV7. Les connecteurs ne sont pas fournis.

6.2 RECOMMANDATIONS

Le WindyPlug doit être installé dans un endroit protégé et soumis à la pression atmosphérique. Ne tentez pas de modifier l'appareil. Ne peignez pas et n'utilisez aucun produit de traitement de surface sur l'appareil. La garantie est caduque en cas de non-observation des instructions d'utilisation, de réparations ou d'intervention sans autorisation.

6.3 INSTALLATION

WindyPlug permet de connecter un capteur de vent CV7 à une installation NMEA2000. Il comporte un capteur de pression atmosphérique et de température ambiante. La connexion à la backbone NMEA2000 se fait directement par un connecteur MICRO C mâle. Il se peut que vous deviez ajouter un connecteur en T (non fourni).

6.4 CONNEXION AU CV7

Le CV7 est livré avec un câble de 25 mètres dont les fils à connecter sont terminés avec des embouts sertis. Si vous devez couper le câble, utilisez de nouveaux embouts à sertir. Le CV7 doit être connecté au WindyPlug avant tout branchement sur une backbone NMEA2000.

Ouvrez le capot et passez-y les 4 conducteurs l'un après l'autre, puis insérez la gaine du câble.

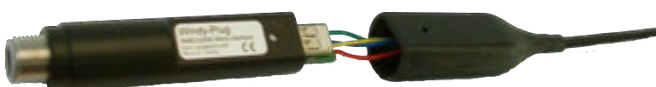

Poussez les cosses dans les connecteurs, couleur pour couleur, jusqu'à leur blocage en place.

Blue	0V - alimentation
Red	12V + alimentation
Green	NMEA -
Yellow	NMEA +

Remettez le capot de protection en place. L'orifice doit être aligné sur le témoin LED.



Le cas échéant, la déconnexion des fils du capteur CV7 se fait en poussant sur la partie supérieure des connecteurs pour libérer les conducteurs.

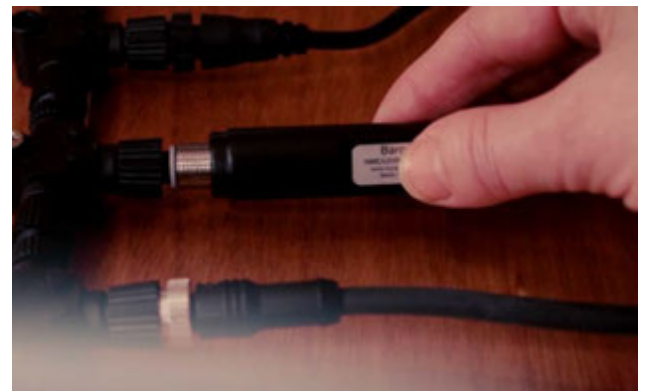
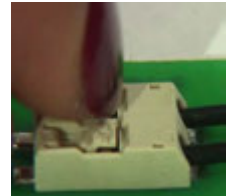

6.5 SOURCE DE DONNÉES

Sélectionnez la source de données depuis un afficheur multifonction de votre installation MEA2000. Le choix est donné entre V2 ou V3 selon la version de votre système NMEA2000.

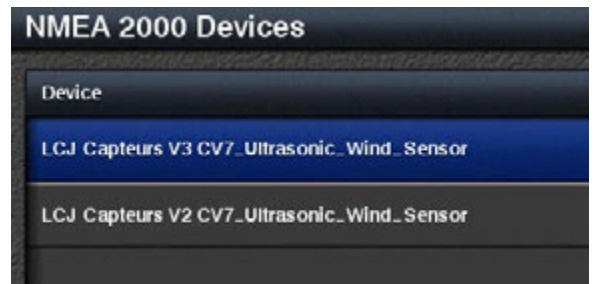

CARACTÉRISTIQUES TECHNIQUES

L 81 mm X Ø 17.5 mm

Poids : 35 g

Connecteur : MICRO C mâle NMEA2000

Protection : IP66 (WindyPlug connecté)

Alimentation : via NMEA2000. 8V / 28VDC

Consommation : 1 LEN / < 40mA avec capteur.

Témoin de fonctionnement : 1 LED clignotante

Capteur de pression : membrane hydrophobe

Plage de pression mesurée : 850 hPa / 1150 hPa

Résolution* : 1 hPa avec NMEA2000 V2

0,1 hPa avec NMEA2000 V3

Précision relative* : +/- 0.5 hPa à 20°C

Précision absolue* : +/- 1.5 hPa à 20°C

*1 hPa = 1 mBar = 0.003 inHg / 0 °C = 32 °F

7 OPTION CANBUS-RM

7.1 SYNOPTIQUE D'INSTALLATION

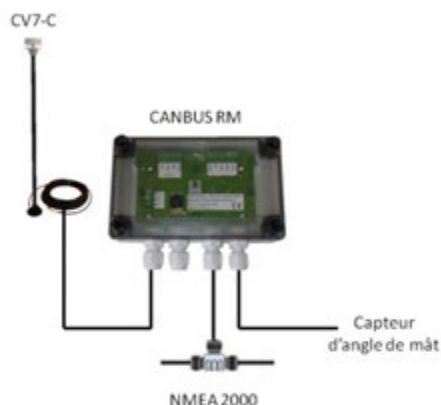

L'option CanBus RM fonctionne avec tous les modèles de capteurs CV7. Les connecteurs et le capteur d'angle de mât ne sont pas fournis.

7.2 CONNEXIONS

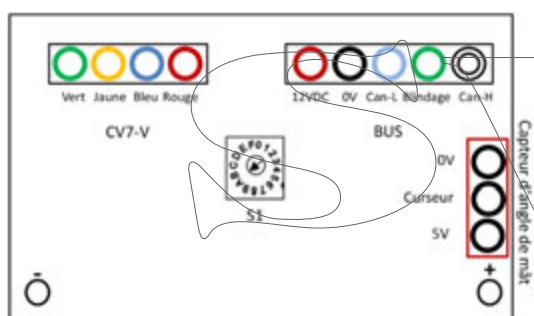

Ouvrez la boîte de jonction pour accéder aux borniers. Avec l'option RM, le boîtier CanBus possède un bornier supplémentaire pour la connexion d'un capteur d'angle de mât (potentiomètre).

7.3 INTERFACE

PGNs envoyées: 59392, 60928, 126464, 126996, 130306, 130311, 130314

PGNs reçues: 59392, 59904; 60928

Consommation de courant : 2 LAN

7.4 MISE EN SERVICE

Reportez-vous au manuel de l'instrumentation connectée pour les paramétrages des pages et opérations relatives aux fonctions vent et pression atmosphérique. Une fois que toutes les connexions sont achevées, mettez le système sous tension et vérifiez l'alignement. Il peut être étalonné depuis un menu de votre instrumentation le cas échéant. Alternativement, l'alignement peut être réalisé directement sur le boîtier CanBus.

7.5 SAISIE DES BUTÉES D'ANGLE ET DE L'AXE NEUTRE

La configuration de capteur d'angle du mât est réalisée en plaçant le bouton rotatif « S1 » sur les positions de 3 à 6 et en agissant sur les boutons poussoirs «-» et «+» pour saisir les valeurs qui correspondent aux mesures d'angle de mât de butée à butée. Pendant la manœuvre de calibration, les valeurs à ajuster sont affichées sur votre instrumentation.

Agir dans l'ordre suivant :

Position 7 : + « S1 » réglage par défaut (usine).

Position 6 : choix de polarité du potentiomètre (en cas d'inversion bâbord-tribord).

Position 5 : placez le mât dans l'axe du bateau. Ajustez l'angle affiché pour obtenir 0°.

Position 4 : placez le mât en butée à bâbord. Ajustez l'angle affiché selon l'angle théorique de la butée.

Position 3 : placez le mât en butée à tribord. Ajuster l'angle affiché selon l'angle théorique de la butée.

7.6 ALIGNEMENT DE LA GIROUETTE

Il suffit de mettre le bouton rotatif « S1 » en position 1. La valeur à ajuster s'affiche. Agissez sur les boutons poussoirs «-» et «+» pour obtenir la valeur d'écart constaté en navigation, d'un bord sur l'autre.

L'angle au vent affiché sur les indicateurs vent est directement corrigé.

7.7 ÉTALONNAGE DU BAROMETRE

L'étalonnage se fait par rapport à un baromètre de référence, au niveau de la mer et proche (station météo la plus proche par exemple).

Le bouton rotatif « S1 » en position 2. La valeur à ajuster s'affiche. Agissez sur les boutons poussoirs «-» et «+» pour obtenir la valeur correcte.

Ces valeurs restent en mémoire automatiquement. Elles peuvent être modifiées à tout moment pour obtenir un réglage fin après des essais en mer.

7.8 DIMENSIONS DE LA BOÎTE DE JONCTION CANBUS

130x80x30 mm / 150gr

8 OPTION STv3

8.1 SYNOPTIQUE D'INSTALLATION

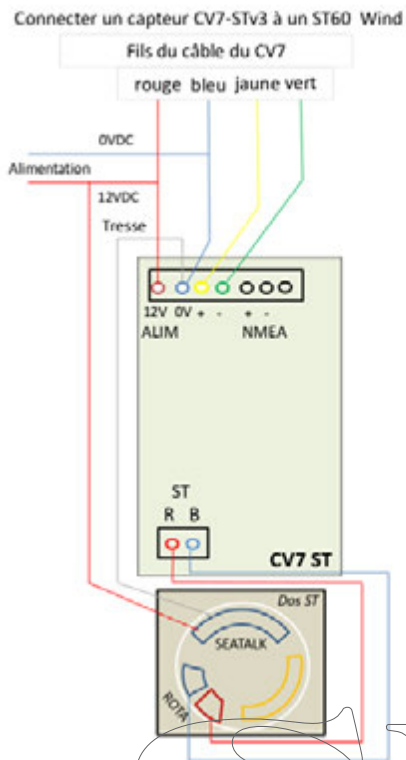

8.2 CONNEXIONS

Cette option vous permet de connecter votre capteur CV7 directement sur l'entrée ROTAVECTA® de votre instrument Raymarine ST60 Wind.

Alimentez la boîte de connexion et le capteur CV7 comme indiqué ci-dessous.

Le fil jaune du capteur CV7 doit être connecté sur la borne « Jaune » de la boîte de jonction.

Le fil vert du capteur CV7 doit être connecté sur la borne « Vert » de la boîte de jonction.

Les bornes B et R de la boîte de jonction sont à connecter respectivement sur les fils de couleurs identiques de l'entrée ROTAVECTA®.

Ouvrez la boîte de jonction pour accéder aux borniers

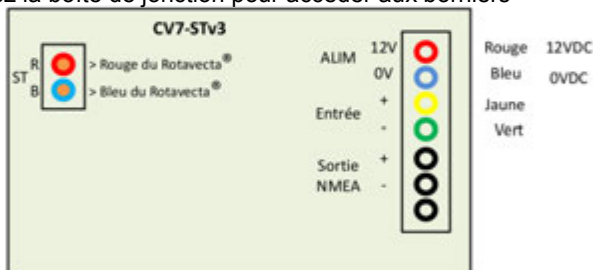

8.3 MISE EN SERVICE

Une fois vos connexions achevées, reportez-vous au manuel Raymarine pour l'alignement de la girouette.

8.4 DIMENSIONS

Dimensions : 131 x 58 x 37 mm

9 OPTION BGV2

9.1 SYNOPTIQUE D'INSTALLATION

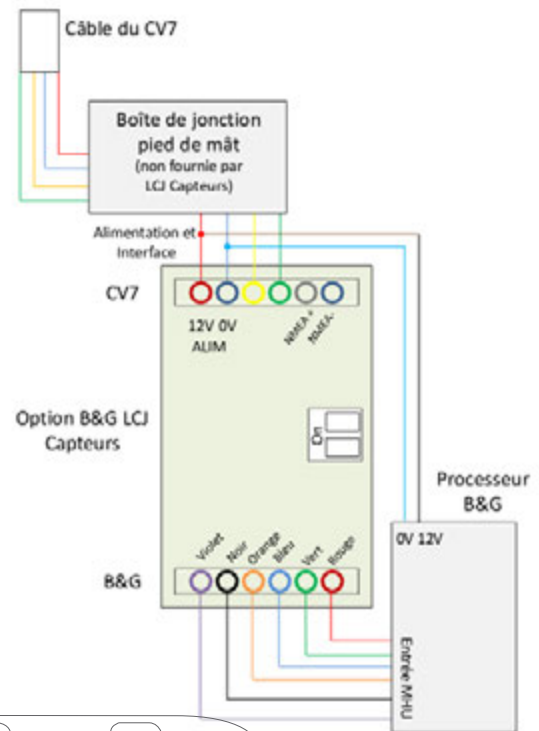

9.2 CONNEXIONS

Cette option vous permet de connecter votre capteur CV7 directement sur l'entrée "MHU" de votre système B&G.

Alimentez la boîte de connexion et le capteur CV7 comme indiqué ci-dessous.

Ouvrez la boîte de jonction pour accéder aux borniers

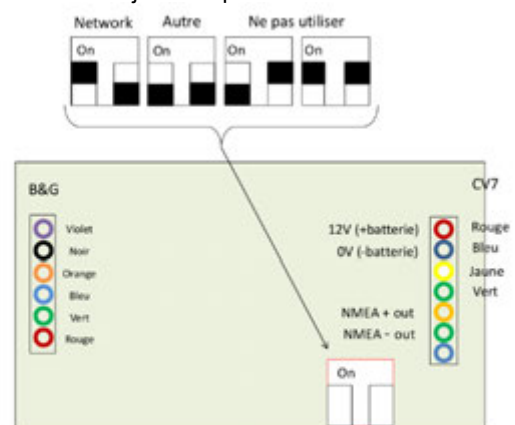

9.3 MISE EN SERVICE

Une fois vos connexions achevées, reportez-vous au manuel B&G pour l'alignement de la girouette

9.4 DIMENSIONS

Dimensions : 131 x 58 x 37 mm

10 OPTION SIL (NEXUS NX2 et SILVA et FI30)

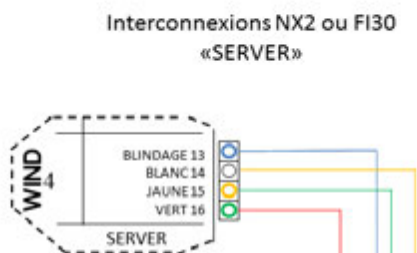
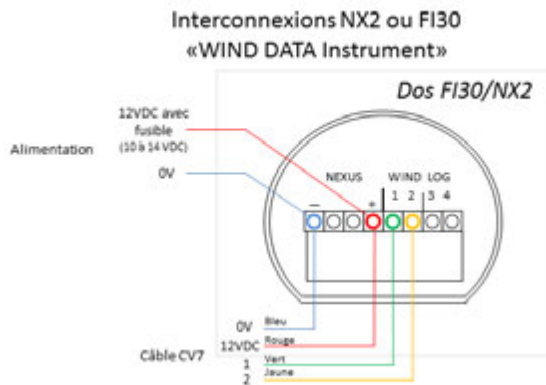

Ouvrez la boîte de jonction pour accéder aux borniers

10.1 DIMENSIONS

Dimensions : 131 x 58 x 37 mm

11 OPTION BARO

L'Option BARO permet d'ajouter la pression atmosphérique aux données NMEA0182 du CV7.

Ouvrez la boîte de jonction pour accéder aux borniers :

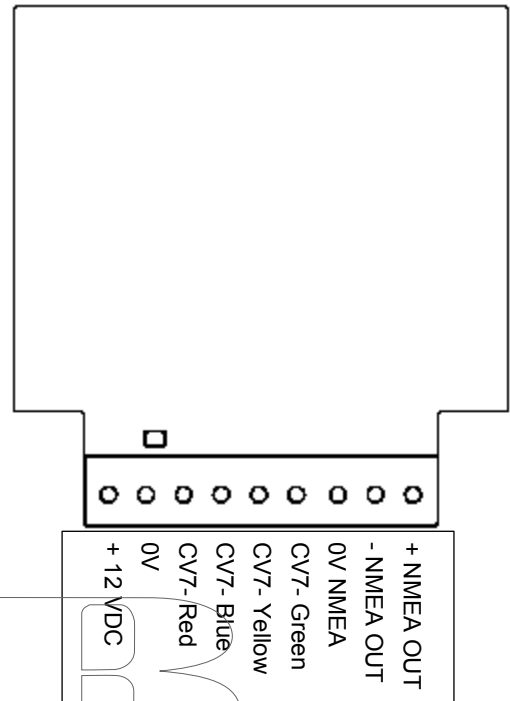

11.1 DIMENSIONS

Dimensions : 68 x 58 x 22 mm

12 OPTION USB

12.1 CONNEXIONS

Ouvrez la boîte de jonction pour accéder aux borniers

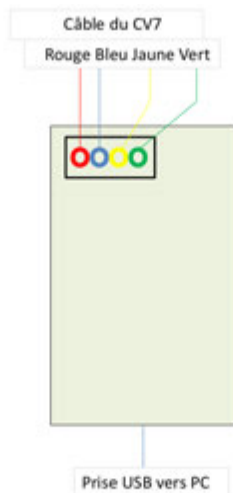

Le boîtier est muni d'un bornier et d'un câble avec une prise USB standard.

Le boîtier USB est alimenté par le port USB du PC. Connectez le câble en provenance du capteur CV7 comme indiqué sur le schéma ci-dessus.

Branchez simplement la prise USB sur le PC. L'installation du pilote doit se faire automatiquement sur les PC avec un système d'exploitation Windows® à partir de la version 7. La dernière version du pilote peut être téléchargée dans la section de support technique du site LCJ Capteurs (www.lcjscapteurs.com). Il s'agit d'un fichier exécutable. Double-cliquez sur le fichier téléchargé pour lancer l'installation.

Une fois connecté sur le port USB, votre logiciel reconnaît immédiatement les données NMEA0183® via un port COM virtuel automatiquement émulé.

12.2 CARACTÉRISTIQUES

Dimensions : 57 x 43 x 24 mm

Poids : 20 g (hors câble et connecteur)

Longueur du câble : 1,50 m

Connecteur standard USB type A

Bornier à vis

13 MONTAGE SUR SUPPORTS

13.1 ADAPTATEUR 1"

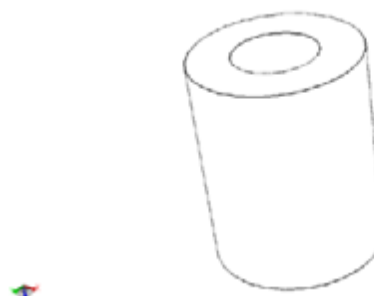

Cet adaptateur fourni en option permet de monter un capteur CV7 sur n'importe quel support d'antenne standard.

Diamètre extérieur : 40 mm

Hauteur : 50 mm

13.2 MONTAGE AVEC ÉTRIER POUR SURFACE VERTICALE

L'embase du capteur CV7-V est compatible avec les étriers de montage standard du marché, tels que l'accessoire Glomex illustré ci-dessous.



14 CARACTERISTIQUES TECHNIQUES

	CV7	CV7-V	CV7-C	CV7SF
Signaux numériques de sortie	NMEA® ou NEXUS®	NMEA® ou NEXUS®	NMEA® ou NEXUS®	NMEA®
Rafraîchissement de sortie	2 fois par seconde	2 fois par seconde	4 fois par seconde	1 fois par sec. de jour, 1 fois toutes les 3 sec. au lever et coucher du soleil, 1 fois toutes les 13 sec. la nuit.
Sensibilité du module du vent	0,25 Nds	0,25 Nds	0,25 Nds	0,25 Nds
Résolution du module du vent	0,1 Nds	0,1 Nds	0,1 Nds	0,1 Nds
Dynamique du module du vent	0,25 à 80 Nds	0,25 à 80 Nds	0,25 à 80 Nds	0,25 à 80 Nds
Sensibilité de la direction	+/- 1°	+/- 1°	+/- 1°	+/- 1°
Résolution de la direction	1°	1°	1°	1°
Alimentation	8 à 33 VDC	8 à 33 VDC	8 à 33 VDC	Panneau solaire pour le capteur, 5,5 à 27 VDC pour le récepteur
Consommation	9,5 mA	9,5 mA	9,5 mA	Capteur autonome, 5,8 mA pour le récepteur radio
Gamme de températures hors givre	-15°C/55°C	-15°C/55°C	-15°C/55°C	-10°C/55°C
Type de liaison en sortie du capteur	25 m de câble 4x 0,22 mm ²	25 m de câble 4x 0,22 mm ²	25 m de câble 4x 0,22 mm ²	Émetteur radio 433 mHz Puissance : 10 dbm Durée d'un message : 25 ms
Type de raccordement	Direct +12 V 0 V NMEA®+ NMEA®-	Direct +12 V 0 V NMEA®+ NMEA®-	Direct +12 V 0 V NMEA®+ NMEA®-	Boîtier récepteur radio Super-hétérodyne ASK 433 Mhz Sensibilité : -110 dbm Sortie sur bornier à vis
Poids de la tête	100 g	100 g	100 g	100 g
Type de support	Oblique de 30 cm Alu Ø 12 mm	Vertical de 30 cm Alu Ø 16 mm	Vertical de 75 cm carbone Ø 16 mm	Vertical de 30 cm Alu Ø 16 mm
Type de fixation	Étrier	Étrier	Étrier	Étrier
Poids avec bras et étrier de fixation	200 g	200 g	200 g	200 g

15 ANNEXES

15.1 INTERFACES NMEA0183

NMEA0183 :

Sortie sur une boucle de courant 4mA.

4800 Bauds, Pas de parité, 1 Bit d'arrêt

Flux constant cadencé à environ

533 millisecondes

(sauf le CV7-C, cadencé à 266 millisecondes)

Champs de longueur variable, séparateur « virgule ».

Début de phrase : \$

Fin de phrase : CR,LF

Exemples de phrases typiques des CV7, CV7-V, CV7-C :

\$IIMWV,225.0,R,000.0,N,A*38

\$WIXDR,C,022.0,C,*,52

\$PLCJ,5801,5F01,AA,4253,3341

\$PLCJEA870,6D98,C500,0056,AC,

Phrase Vent :

\$IIMWV,226.0,R,000.0,N,A*0B

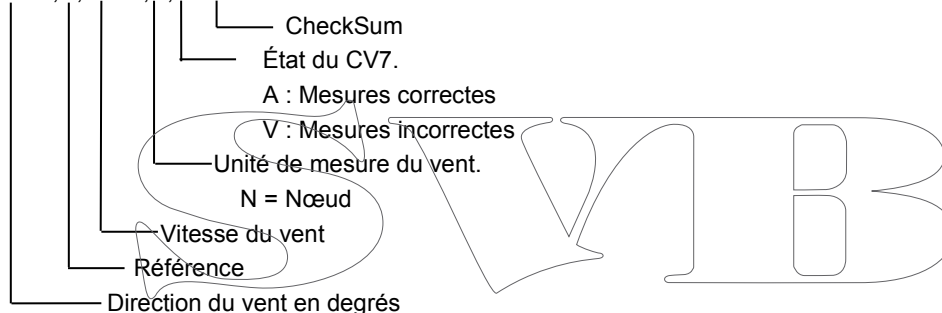

Phrase température du vent :

\$WIXDR,C,022.0,C,*,52

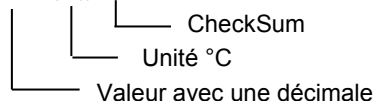

Phrase ajoutée par l'option Baro3

\$IIVWR,014.0,R,02.40,N,01.23,M,004.44,K*7E

\$WIMDA,,I,1.0200,B,021.5,C

Phrases à usage du service technique

LCJ CAPTEURS seulement :

\$PLCJ,AAAA,BBBB,CC,,,,DDDD,EEEE

\$PLCJEFFFF,GGGG,HHHH,IIII,JJ

15.2 NMEA2000 INTERFACES

Numéro de fabricant NMEA2000 : 499

WindyPlug:

PGN NMEA2000 V2 :

- TX: 59392; 60928; 126464; 126996; 130306; 130311

- RX: 59392, 59904; 60928; 130315

Identification du produit :

- LCJ Capteurs CV7_Ultrasonic_Wind_SensorV2

PGN NMEA2000 V3 :

- TX: 59904; 60928; 126464; 126996; 130306; 130312; 130314

- RX: 59392; 59904; 60928; 130315

Identification du produit :

- LCJ Capteurs CV7_Ultrasonic_Wind_SensorV3

Empreinte du support oblique :

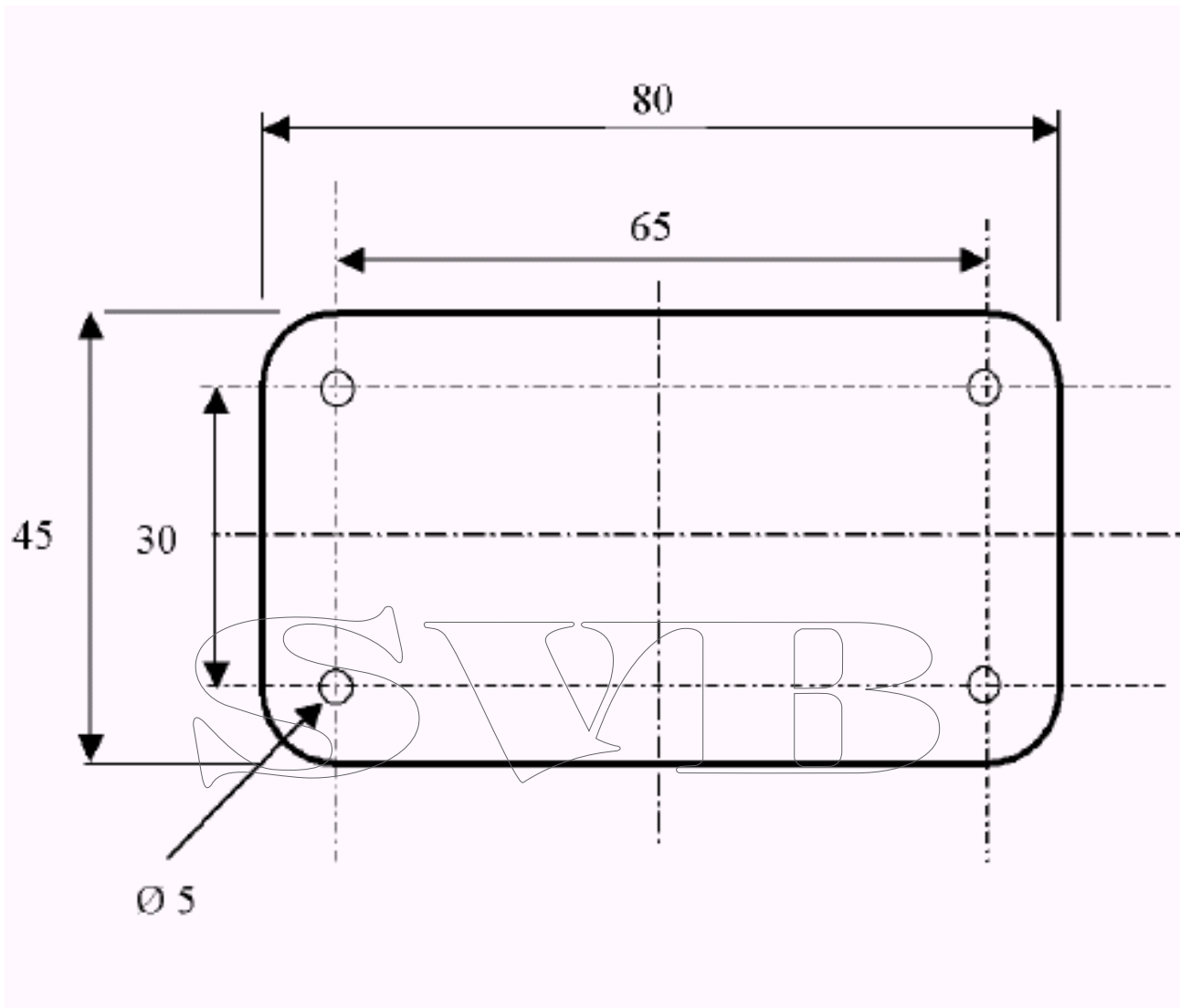

16 CV7SF

16.1 CONTENU DE LA LIVRAISON

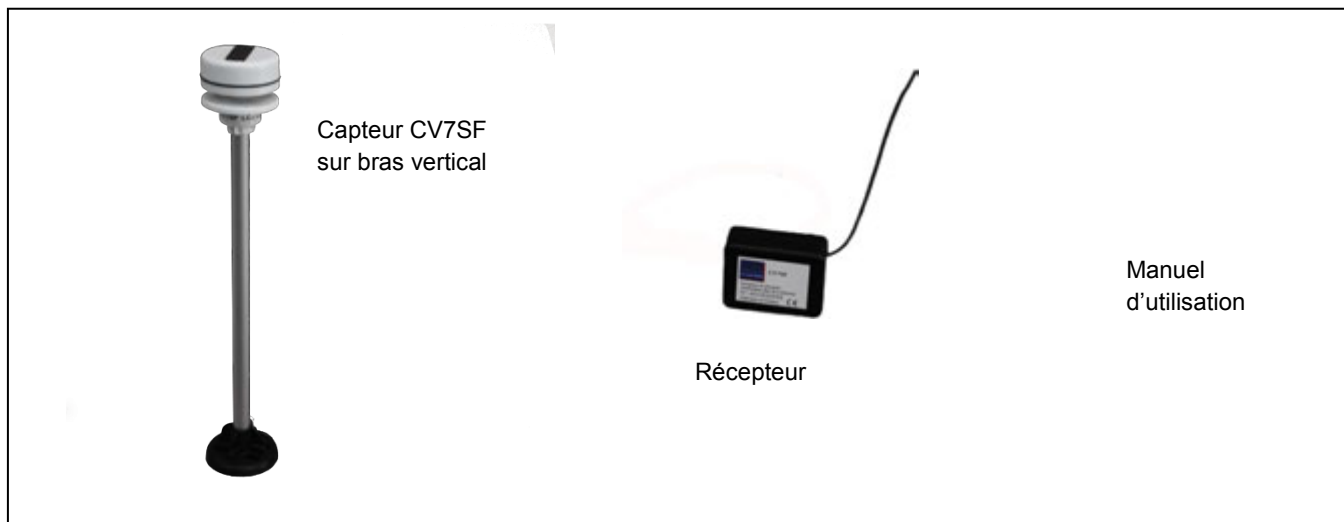

16.2 INSTALLATION

Le capteur CV7SF est conçu pour fonctionner en extérieur, exposé à la lumière naturelle. Il doit être installé dans un endroit dégagé de toute perturbation du flux d'air. Déterminez un emplacement libre d'obstacles au vent et situé à au moins 150 cm du sol.

La portée radio maximum est de 200 mètres. Les meilleures performances sont obtenues avec une distance de 50 mètres entre le capteur de vent et le récepteur. La propagation radio peut être perturbée par des matériaux tels que le carbone, l'aluminium, l'acier.... Une distance minimum de 10 centimètre entre le tube du capteur et un matériau conducteur est recommandée. Des environnements spécifiques peuvent occasionner des perturbations de réception, contacter notre service technique le cas échéant.

16.3 ALIGNEMENT DU CAPTEUR

Un repère sur le dessous du capteur indique son alignement. Le support vertical est destiné à une installation sur une surface horizontale. Sur un bateau le repère doit être placé en direction de la marche du navire (vers l'avant sur la ligne médiane ou un axe parallèle). Pour un montage à terre, le repère doit être placé en direction du Nord géographique. Aidez-vous d'un compas et prenez la déclinaison en considération.

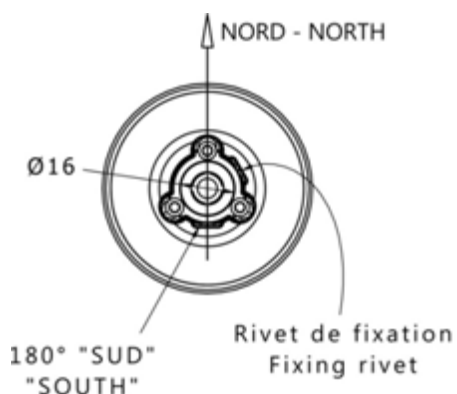

16.4 CONNEXIONS

Le récepteur est muni d'un bornier de sortie data au format NMEA0183 à câbler comme suit :

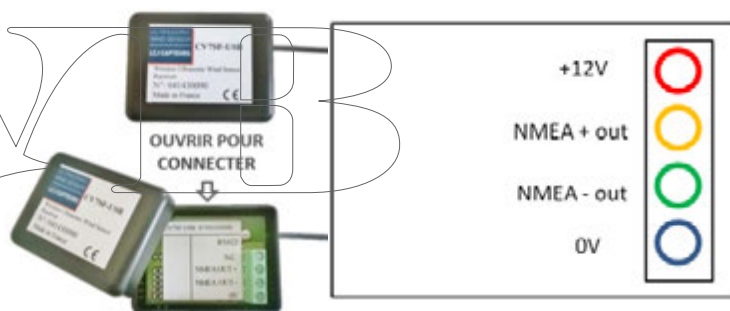

16.5 DIMENSIONS



Le CV7SF est compatible avec la Directive 1999/5/CE "R&TTE"

17 CV7SF-USB

17.1 CONTENU DE LA LIVRAISON

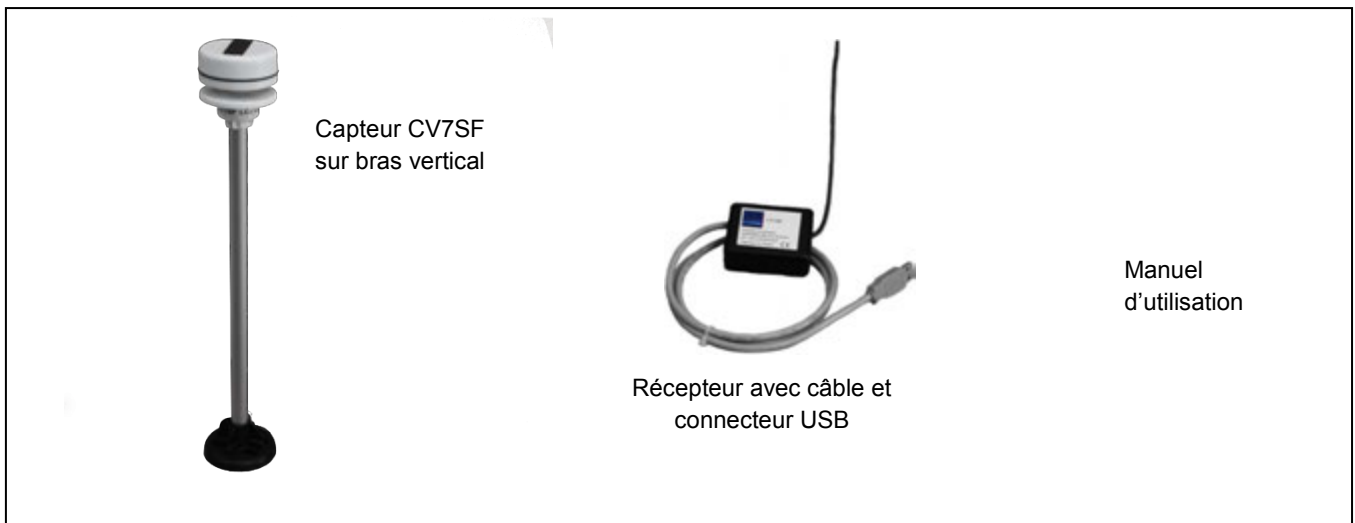

17.2 INSTALLATION

Le capteur CV7SF est conçu pour fonctionner en extérieur, exposé à la lumière naturelle. Il doit être installé dans un endroit dégagé de toute perturbation du flux d'air. Déterminez un emplacement libre d'obstacles au vent et situé à au moins 150 cm du sol.

La portée radio maximum est de 200 mètres. Les meilleurs performances sont obtenues avec une distance de 50 mètres entre le capteur de vent et le récepteur. La propagation radio peut être perturbée par des matériaux tels que le carbone, l'aluminium, l'acier.... Une distance minimum de 10 centimètre entre le tube du capteur et un matériau conducteur est recommandée. Des environnements spécifiques peuvent occasionner des perturbations de réception, contacter notre service technique le cas échéant.

17.3 ALIGNEMENT DU CAPTEUR

Un repère sur le dessous du capteur indique son alignement. Le support vertical est destiné à une installation sur une surface horizontale. Sur un bateau le repère doit être placé en direction de la marche du navire (vers l'avant sur la ligne médiane ou un axe parallèle). Pour un montage à terre, le repère doit être placé en direction du Nord géographique. Aidez-vous d'un compas et prenez la déclinaison en considération.

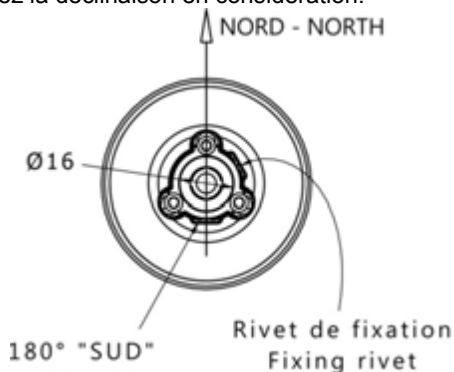

Le CV7SF-USB est compatible avec la Directive 1999/5/CE "R&TTE"

17.4 CONNEXION USB

Branchez simplement la prise USB sur le PC. L'installation du pilote doit se faire automatiquement sur les PC avec un système d'exploitation Windows® à partir de la version 7. La dernière version du pilote peut être téléchargée dans la section de support technique du site LCJ Capteurs (www.lcjcpteurs.com). Il s'agit d'un fichier exécutable. Double-cliquez sur le fichier téléchargé pour lancer l'installation.

Une fois connecté sur le port USB, votre logiciel reconnaît immédiatement les données NMEA0183® via un port COM virtuel automatiquement émulé.

17.5 DIMENSIONS

